



Automobiles and
Light Commercial Vehicles



Sono di seguito elencate le varianti al ciclo originale:
In allegato ultimo aggiornamento del ciclo

N° progressivo	Variante	Data
1	Aggiunte avvertenze e identificazione avvenuto intervento	09/11/2009

Torino, 27 ottobre 2009

CAMPAGNA 5409 - Campagna di Richiamo
Modello Fiat Grande Punto Van T.T. produzione Melfi
- fissaggio superiore albero sterzo

A seguito dei continui monitoraggi che FGA realizza sul proprio prodotto, al fine di garantire il miglior livello di sicurezza e qualità, è emersa la necessità di effettuare la verifica della corretta chiusura a coppia della vite di fissaggio del cardano superiore dell'albero sterzo sulle Fiat Grande Punto Van.

L'eventuale non corretta chiusura a coppia di questo fissaggio potrebbe provocare nel tempo la rottura della forcella del cardano, con conseguente ripercussione sulla direzionalità dello sterzo.

Vengono sotto riportate le trince dei telai interessate:

Modello	Linea	Da telaio	A Telaio	Telai singoli
Grande Punto van	1^ Linea	157345	412668	24269, 156047
	2^ Linea	1138499	1392058	

Si rende pertanto necessario intervenire tassativamente in preconsegna per i veicoli ancora in stock, e contattando tramite lettera R.R. allegata (all.1) i Clienti per i veicoli già consegnati, operando secondo i cicli riportati in allegato (all. 2), in modo da aggiornare l'intero parco.

All.ti

Allegato 1

Torino, Ottobre 2009

R.R. 5409

CAMPAGNA DI RICHIAMO 5409

**Modello Fiat Grande Punto Van
- albero sterzo**

Gentile Cliente,

A seguito dei continui monitoraggi che Fiat Group Automobiles realizza sul proprio prodotto, al fine di garantire il miglior livello di sicurezza e qualità, è emersa la necessità di effettuare la verifica del serraggio di una vite dell'albero sterzo sulla Sua Fiat Grande Punto Van. L'eventuale non corretto serraggio potrebbe comportare la rottura dell'albero con conseguente perdita di direzionalità dello sterzo.

Trattandosi di un problema che riguarda la Sua sicurezza, La invitiamo a portare la Sua vettura presso la Concessionaria dove è stata acquistata oppure, ove preferibile per Lei, presso qualsiasi altra Concessionaria della Rete Fiat, esibendo la presente lettera, affinché possano essere eseguiti i controlli e gli interventi necessari a rimediare all'inconveniente.

Tali controlli ed interventi saranno eseguiti senza alcun costo a Suo carico, nel tempo più breve possibile.

Per Sua maggior comodità, potrà prendere appuntamento telefonico, contattando direttamente la Concessionaria di Sua preferenza.

Qualora avesse già venduto o concesso in uso la vettura cui si riferisce questa lettera ad altre persone, La pregheremmo di volerci cortesemente comunicare nome ed indirizzo di tali persone, utilizzando l'allegata cartolina prestampata e preaffrancata e di fornirci comunque tutti gli elementi in Suo possesso che possano facilitare la ricerca dell'attuale proprietario od utilizzatore.

Per qualsiasi sua necessità di chiarimento o per conoscere l'elenco delle Concessionarie che effettueranno controlli ed interventi, non esiti a contattarci al numero verde Fiat, saremo a sua disposizione per fornirle ogni ulteriore dettaglio.

Il nostro impegno è di offrirle, anche in questa circostanza il miglior servizio possibile.

Ci scusiamo per il disturbo arrecato e ringraziandola per la sua cortese collaborazione, Le porgiamo i nostri migliori saluti.

Vettura Fiat Grande Punto Van

telaio

COMMESSA 5409

Campagna di Richiamo



COMPONENTE:	Albero collassabile sterzo		
ANOMALIA	Possibile serraggio non conforme		
VERSIONE:	GRANDE PUNTO VAN		
PARCO VEICOLI INTERESSATI:	Tutti i veicoli i cui numeri di telaio saranno presenti a SIGI. (Telai compresi: 1° linea da 157345 a 412668, più telai singoli 24269, 156047; 2° linea da 1138499 a 1392058)		
	Veicoli a voi assegnati: fare riferimento all'archivio telai soggetti a campagna presente sul Vostro PC.		
Causa Tecnica	Processo di serraggio in fase di montaggio		
Release N°	0		
MATERIALE:	Denominazione:	Part:	Qtà:
	Albero gsx	55703937	1
	Albero gdx	55703938	1
	Vite sup.	51705407	1
	Vite inf.	46826721	1
ATTREZZATURA SPECIFICA	Chiave dinamometrica digitale	1	
Percentuale rischio sostituzione albero	Singoli casi sporadici		
TRATTAMENTO ECONOMICO:	Spesa:	Commessa:	Intervento: Tempo:
Mano d'opera e materiale	A01	5409	A 0.50 Verifica + serraggio
Mano d'opera e materiale	A01	5409	B 1.00 Verifica + sostituzione albero
Spese varie (postali, etc.)	A10	5409	- -
INTERVENTI IN PRODUZIONE	Garantito il processo di serraggio conforme		
INTERVENTO IN RETE	<p>Verificare la coppia di serraggio della vite fissaggio superiore albero collassabile sterzo. Se è compresa tra 11 Nm e 25 Nm portare il serraggio a 30 Nm. Se è inferiore a 11 Nm la vettura non è conforme ed occorre procedere con la sostituzione dell'albero collassabile sterzo. Se è superiore a 30Nm la vettura non è conforme ed occorre procedere con la sostituzione dell'albero collassabile sterzo. Se compresi tra 25 Nm e 30 Nm, indicano interventi assistenziali effettuati successivamente, in questo caso serrare a 30 Nm.</p>		
	E' necessario intervenire tassativamente in preconsegna per i veicoli ancora in stock, e contattando tramite lettera R.R. i Clienti per i veicoli già consegnati, in modo da aggiornare l'intero parco.		

AVVERTENZE:

- A) Per l'installazione è necessario disporre di diritti da amministratore di sistema sul Personal Computer.
- B) E' necessario un sistema operativo con supporto per la porta USB, vale a dire Windows 98/98SE/ME, Windows 2000, Windows Xp, Windows Vista.
- C) Il Pc deve essere predisposto di una porta USB e disporre di un sistema operativo che supporta lo standard USB.
I programmi Excel, Word, Acrobat Reader e tool per scompattare archivi tipo Zip devono essere presenti sul Personal Computer.
- D) Per effettuare la procedura di controllo del serraggio della vite fissaggio superiore albero sterzo si raccomanda l'utilizzo di una bussola di 13 mm in buono stato o nuova; l'utilizzo di bussole usurate o danneggiate invalida la lettura della coppia di serraggio.
- E) Si ricorda che sulle vetture interessate la vite fissaggio superiore albero sterzo era chiusa alla coppia nominale di 25 Nm; valori di serraggio maggiori, comunque compresi tra 25 Nm e 30 Nm, indicano interventi assistenziali effettuati successivamente, in questo caso serrare a 30 Nm.

IL CICLO DI INTERVENTO:

- 1) PREPARAZIONE PERSONAL COMPUTER.
- 2) PREPARAZIONE CHIAVE DINAMOMETRICA E MODALITA' D'USO.
- 3) UTILIZZO DEL SOFTWARE STAHLWILLE.
- 4) CONTROLLO SERRAGGIO VITE.
- 5) SERRAGGIO VITE SUPERIORE A 30 Nm. E VITE INFERIORE A 55 Nm (solo con sostituzione albero sterzo)
- 6) SCARICAMENTO DATI NEL PERSONAL COMPUTER.
- 7) ALLEGARE IL FILE EXCEL ALLA SR
- 8) Filmato dimostrativo - CONTROLLO SERRAGGIO VITE

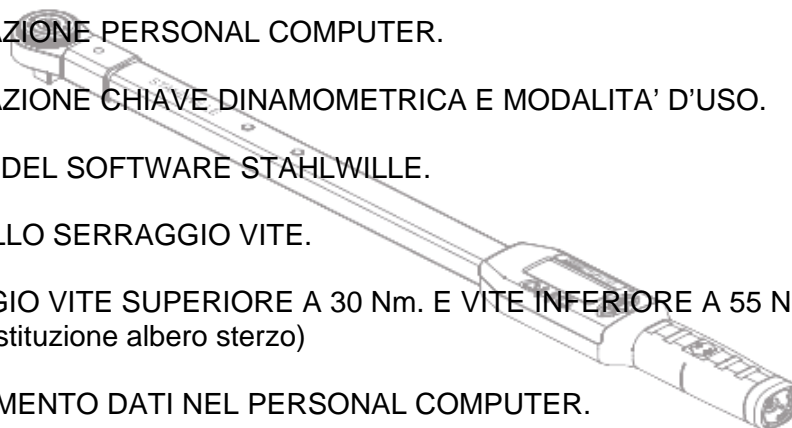

NOTA: NEI SOTTOSTANTI FILES zip ALLEGATI SONO CONTENUTE LE ISTRUZIONI NELLE LINGUE CONTRADDISTINTE COME SEGUE:

Esempio: 5409_1_DE

IT	Italiano	CS	Český
EN	English	HU	Magyar
FR	Français	DA	Dansk
ES	Español	FI	Suomi
DE	Deutsche	SV	Svenska
PT	Português	NO	Norsk
PL	Polski	RO	Română
EL	Ελληνικά	SL	Slovenščina
TR	Türkçe	BG	Български
NL	Nederlands		

1) PREPARAZIONE PERSONAL COMPUTER.

-Creare una cartella di appoggio nel proprio pc dove salvare i files sotto riportati, ad esempio C:\5409. Accedere a eLEARN , Marca Fiat Professional modello 199 – 199 Grando Punto, sezione Campagne, Campagna 5409.

Aprire il documento in formato pdf.

-Per procedere allo scarico delle istruzioni di installazione del software di gestione della chiave dinamometrica, cliccare su questo link :

[5409_1.zip](#)

-Per procedere allo scarico del software di gestione della chiave dinamometrica, cliccare su questo link :

[stahlwille_1.01.00.01.zip](#)

2) PREPARAZIONE CHIAVE DINAMOMETRICA E MODALITA' D'USO

Per procedere allo scarico delle istruzioni di preparazione cliccare su questo link :

[5409_2.zip](#)

3) UTILIZZO DEL SOFTWARE STAHLWILLE

Per procedere allo scarico delle istruzioni di utilizzo cliccare su questo link :

[5409_3.zip](#)

4) CONTROLLO SERRAGGIO VITE

Per procedere allo scarico delle istruzioni per il controllo del serraggio vite cliccare su questo link :

[5409_4.zip](#)

5) SERRAGGIO VITE SUPERIORE A 30 Nm e VITE INFERIORE A 55 Nm (solo con sostituzione albero sterzo)

Per procedere allo scarico delle istruzioni per il serraggio cliccare su questo link :

[5409_5.zip](#)

6) SCARICAMENTO DATI NEL PERSONAL COMPUTER

Per procedere allo scarico delle istruzioni per lo scaricamento dati cliccare su questo link :

[5409_6.zip](#)

7) ALLEGARE IL FILE EXCEL ALLA SR.

[5409_7.zip](#)

8) Filmato dimostrativo – CONTROLLO SERRAGGIO VITE

Per procedere allo scarico del filmato relativo alla procedura di controllo del serraggio vite cliccare su questo link :

[5409 8 IT.zip](#)

[5409 8 EN.zip](#)

[5409 8 FR.zip](#)

[5409 8 ES.zip](#)

[5409 8 DE.zip](#)

[5409 8 PT.zip](#)

[5409 8 PL.zip](#)

[5409 8 EL.zip](#)

[5409 8 TR.zip](#)

[5409 8 NL.zip](#)

[5409 8 CS.zip](#)

[5409 8 HU.zip](#)

[5409 8 DA.zip](#)

[5409 8 FI.zip](#)

[5409 8 SV.zip](#)

[5409 8 NO.zip](#)

[5409 8 RO.zip](#)

[5409 8 SL.zip](#)

[5409 8 BG.zip](#)

IDENTIFICAZIONE INTERVENTO IN RETE

Due segni di vernice bianca sull'albero sterzo

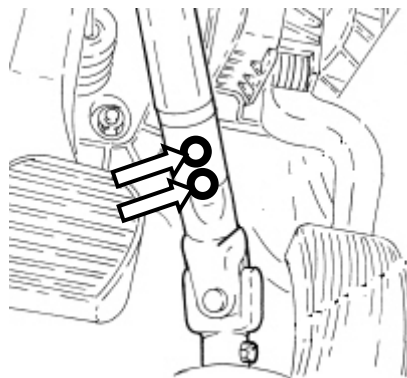

Gestione Tolto D'opera

Richiesta Rientro Pezzi

ITALIA/ESTERO: Rottamazione in loco con certificazione del TZM